



VB equipment



FR Tente de toit BEX auto 140.3

EN Roof tent BEX auto140.3

DE Dachzelt BEX auto140.3

ES Tienda de techo BEX auto140.3

SOMMAIRE

Avant utilisation, veuillez lire attentivement le « Manuel d'instructions » pour une utilisation correcte.

I. Fiche technique

- 1. Caractéristiques et utilisation du produit----- 1
- 2. Matériaux et spécifications du produit ----- 1
- 3. Noms des composants ----- 1

II. Notice d'utilisation

- 1. Installation de la tente ----- 2
- 2. Montage du bivouac ----- 4
- 3. Levée du bivouac ----- 5

III. Consignes de sécurité ----- 7

IV. Informations importantes ----- 8

V. Garantie ----- 8

I. Fiche technique :

1. Caractéristiques et utilisation du produit:

La tente de toit semi-automatique est une tente qui est montée sur le toit de la voiture et qui peut être dépliée et repliée par le déploiement et la rétraction de vérins hydrauliques.

Avec notre tente de toit vous allez connaître les joies du camping en plein air, sans les contraintes d'une tente de camping traditionnelle. Fini les sols boueux, caillouteux, pentus et bas.

La légèreté et la conception de la tente permettent à deux personnes de la monter et la démonter facilement.

2. Matériaux et spécifications du produit :

- A. Le cadre principal du produit est en alliage d'aluminium, certaines des clés d'articulation sont des pièces en plastique.
- B. Le tissu de la tente est constitué d'une double couche d'isolation thermique et d'un revêtement argenté triple couche permettent une meilleure résistance dans le temps aux frottements, à la pluie et au soleil.
- C. Le fond de la tente est une mousse assurant l'isolation, une couche supplémentaire pour améliorer le confort et une répartition de la charge
- D. L'échelle télescopique supporte jusqu'à 150kg et s'étire jusqu'à 2m43

Double toit : 210D rip-stop polyester PU 3000mm avec revêtement argent 3 couches, UPF50+

Doublure intérieure : 190G rip-stop polycoton PU 2000mm.

Doublure extérieure du sol de la tente : 210D polyoxford PU 3000mm.

Structure : Aluminium, alu télescopique, échelle

Partie inférieure : Plancher en mousse robuste de 600g/1000D.

Bâche : 600D 450G oxford

Spécifications 140

Taille de la tente ouverte : 206x138x125cm

Taille de la tente fermée : 218x138x22cm

Taille de l'emballage : 227x158x28cm

Poids net: 49 kg avec l'échelle télescopique

Poids brut 62 kg

3. Nom des composants :

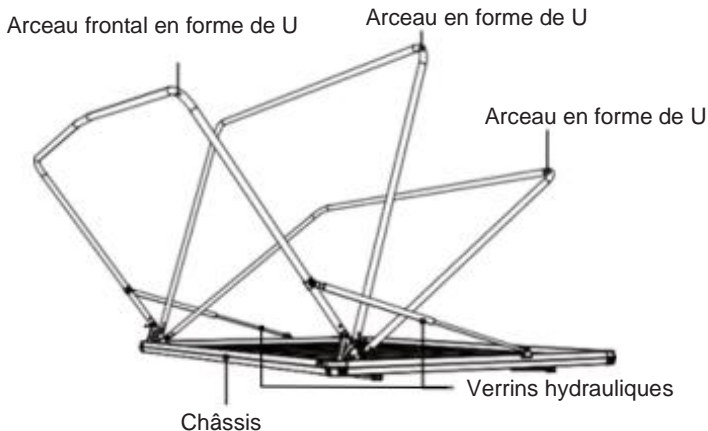

II. Notice d'utilisation :

1. Installation de la tente

Soulevez la tente à hauteur des barres de toit et faites-la glisser latéralement.

Réglez la tente en position centrale sur le toit (assurez-vous que le hayon arrière et les portes latérales peuvent être ouverts).

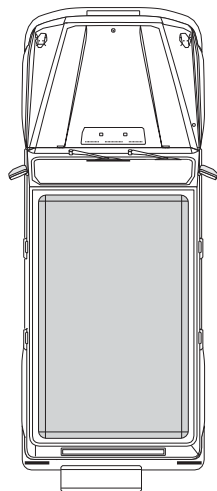
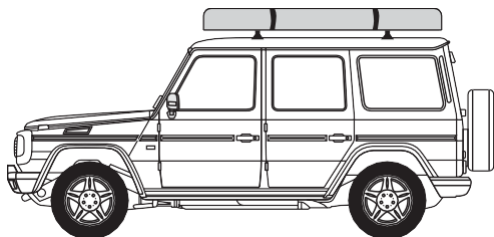

Faites glisser les vis en T dans la fente extérieure du rail jusqu'aux positions souhaitées. (Comme indiqué à la P1)

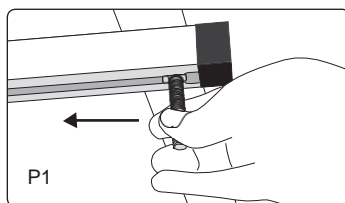

Passez une extrémité de la patte de fixation en U à travers la vis, placez la rondelle plate M8, la rondelle fendue M8, vissez l'écrou en plastique et glissez-le par la fente vide centrale. (Comme indiqué ci-dessous et P2)

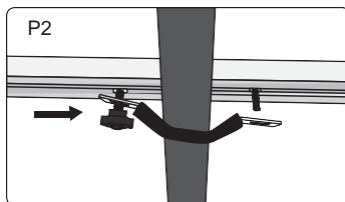

Rondelle plate

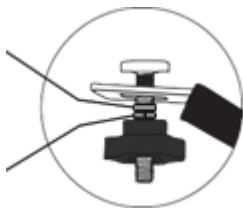

Rondelle fendue

Vissez l'autre côté patte de fixation en U avec le composant dans l'ordre indiqué ci-dessus, et assurez-vous que la patte est serrée (comme indiqué à la P3, même opération pour le reste).

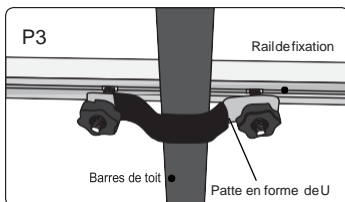

Les boulons en T doivent être à la verticale et serrés en même temps pour les maintenir bien droits.

Outils :



Patte en forme de U
(4 pièces)

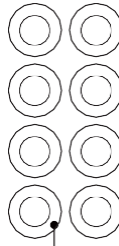

Rondelle plate M8
(8 pièces)

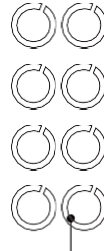

Rondelle fendue M8
(8 pièces)



Écrou en plastique (8 pièces)



Vis en T (8 pièces)

Pièces et outils de rechange :

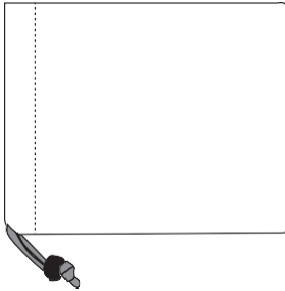

Sac à outils

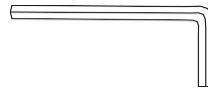

Clé hexagonale de 6 mm (1 pièce)



M8*35mm
Boulons en T (8 pièces)

2. Montage du bivouac

Ça y est, vous avez trouvé le spot idéal pour bivouaquer, c'est parti pour le montage du camp. Attention ça va très vite !

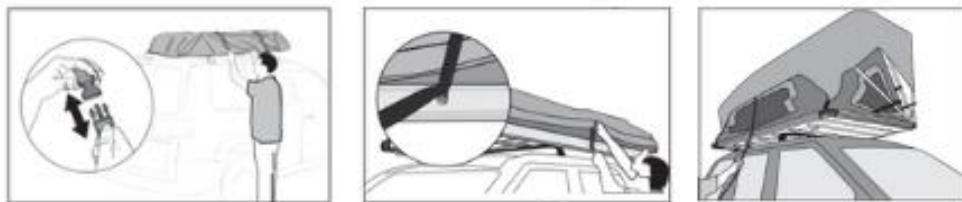

Après avoir décliés les boucles autour de la tente, retirez et rangez la bâche

Détachez la sangle de la vis de fixation

La tente se déploie automatiquement grâce aux vérins. Vous pouvez accompagner la sangle sans la retenir.

Une fois la tente déployée, arrimez la partie supérieure de l'échelle dans les emplacements prévus sur le cadre aluminium.

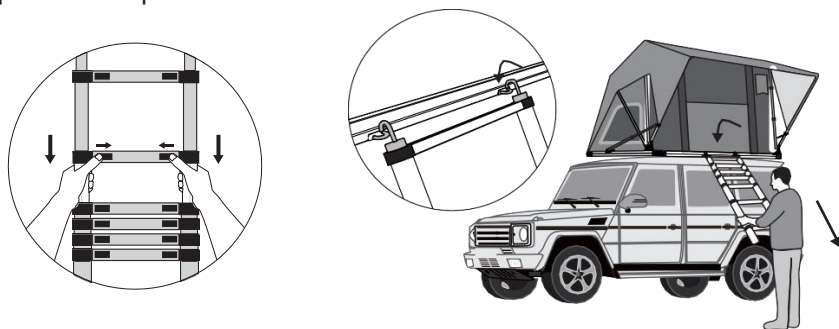

Tirez l'échelle en reculant pour la déployer (pour plus de sécurité vous pouvez arrimer à l'aide de la sangle votre échelle à la structure)

Et voilà, votre bivouac est prêt, on vous a dit que c'était rapide !

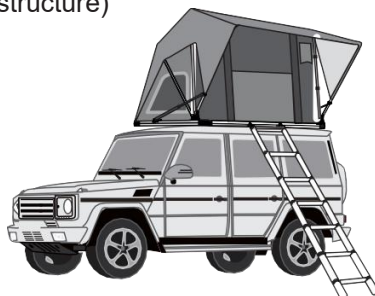

3. Levée du bivouac

Pour un pliage facile, il est conseillé de ne pas fermer les ouvertures afin de laisser l'air entrer et sortir le plus librement possible (nous conseillons de laisser les moustiquaires fermées). Repliez les sacs range chaussures.

Repliez l'échelle en appuyant simultanément sur les 2 boutons de verrouillage des barreaux, et rangez-la (vous pouvez la laisser dans votre tente si la hauteur du véhicule le permet)

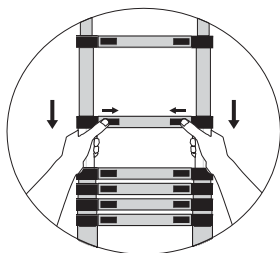

Allez à l'arrière de la tente et tirez la sangle, sans à-coups, en étant le plus près possible du véhicule afin d'éviter de créer un angle de traction trop important.

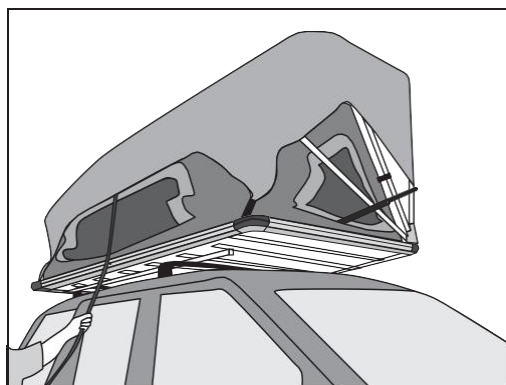

Tirez la boucle de la sangle et attachez-la à la boucle de fixation.

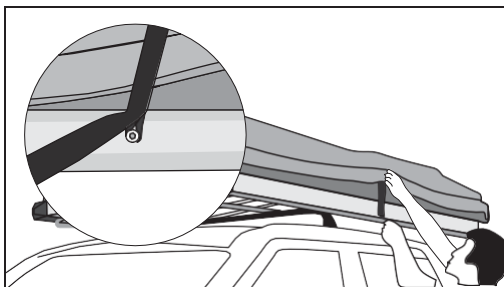

Remettre la bâche de protection en veillant à bien clipser et serrer toutes les boucles de fixations.



Entretien de la tente :

Séchez la tente après utilisation avant de la fermer pour éviter que le tissu ne moisisse. Si vous ne pouvez pas la sécher avant de la fermer, l'ouvrir plus tard pour la sécher.

Lors d'une longue période de non-utilisation de votre tente, veillez à ce qu'elle soit vidée complètement de vos effets personnels : sacs de couchage, habits et autres effets.

Ne placez pas d'objets lourds sur la tente lorsqu'elle est fermée.

Nettoyez et essuyez la tente avec un chiffon humide. ATTENTION Pas de lavage à la machine sauf pour la housse du matelas

Lors de l'utilisation de l'échelle, veillez à toujours appuyer simultanément sur les 2 poussoirs de chaque barre afin de déverrouiller sans endommager l'échelle.

Par temps très venteux, ne pas ouvrir votre tente et trouver un emplacement abrité.

III. Consignes de sécurité :

- Nous vous conseillons de NE PAS rouler au-dessus de 110 Km/h lorsque votre tente de toit est installée sur le véhicule.

- Vérifiez avant chaque départ et à intervalles réguliers durant le voyage, que votre tente de toit soit fermement fixée aux barres de toit, et que les sangles d'arrimages soient solidement attachées. Toutes ces vérifications sont à faire sur un emplacement sûr et adapté par rapport à la sécurité routière.

- N'utilisez pas votre tente s'il y a un dommage visible sur un ou plusieurs éléments. Il faut nous contacter afin d'analyser le problème, surtout s'il s'agit des verrouillages et de l'arrimage.

- Assurez-vous que les barres de toit soient bien placées et centrées au niveau du véhicule. Mal fixée la tente de toit peut se décaler et engendrer de sérieux accidents.

- Prenez en compte le changement de poids de votre véhicule et adaptez votre comportement en roulant (sensibilité au vent, comportement de freinage, hauteur du véhicule.)

- Vous devez toujours consulter les manuels de votre véhicule et des barres de toit afin de suivre leurs conseils d'utilisation, ceux-ci doivent toujours vous accompagner dans votre véhicule avec notre manuel d'utilisation de la BEX auto 140.3

- Ne pas utiliser de javel, d'alcool ou de produits nettoyant à base d'ammoniaque sur votre tente de toit, cela pourrait endommager cette dernière.

- Notez les points suivants lorsque vous utilisez votre tente :

- la hauteur de votre véhicule peut augmenter de 90cm (selon la taille de vos barres de toit)
- faire attention aux limites de hauteurs (type parking, branches basses...)
- un bruit de vent peut être généré lorsque vous roulez avec votre tente de toit (type sifflement)
- enlevez votre tente avant d'utiliser le laveur automatique pour votre voiture.
- pour des raisons d'économies de carburant et de sécurité des autres usagers, votre tente de toit ainsi que les barres de toit doivent être enlevée quand vous ne les utilisez pas.
- pour votre sécurité, vous devez impérativement utiliser les barres de toit adaptées à votre véhicule.
- pour éviter de générer des résistances excessives, votre tente de toit doit être montée parallèlement à la route et non autrement.

- Lorsque vous montez et descendez de la tente de toit, utilisez toujours l'échelle prévue avec précaution. Ne laissez jamais un enfant utiliser l'échelle seul. Assurez-vous que les crochets de l'échelle soient en bon état, contactez-nous si besoin d'un remplacement.

- Veillez à ne pas utiliser de flamme (type allumette, briquet, allume feu...) dans ou autour de la tente de toit

IV. Informations importantes :

Le fabricant ne peut être tenu responsable des dommages ou accidents qui pourraient survenir suite au non-respect de ces instructions, à des modifications des pièces ou à l'utilisation de pièces autres que les pièces d'origine du fabricant. Les avertissements, précautions et instructions dans le présent document ne couvrent pas toutes les situations possibles, c'est pourquoi les opérateurs doivent comprendre le sens commun et les précautions. Il est de votre responsabilité de transmettre ces instructions à tout tiers qui utilise cette tente de toit, y compris les ventes d'occasion.

V. Garantie :

La garantie du fabricant couvre les défauts de fabrication pendant deux ans dans des conditions normales d'utilisation, elle n'est valable que si les instructions et recommandations de ce document sont respectées et ne s'applique qu'au premier propriétaire ; les ventes d'occasion ne sont pas couvertes.

SUMMARY

Before use, please read the "Instruction Manual" carefully for proper use.

I. Data sheet	
1. Product Features & Usage	1
2. Materials & Product Specifications	1
3. Component Names	1
II. Instructions for use	
1. Setting up the tent	2
2. Setting up the bivouac	4
3. Lifting the bivouac	5
III. Safety Instructions	7
IV. Important information	8
V. Guarantee	8

I. Data sheet:

1. Product Features & Usage:

The semi-automatic roof tent is a tent that is mounted on the roof of the car and can be unfolded and folded by deploying and retracting hydraulic cylinders.

With our rooftop tent you will experience the joys of outdoor camping, without the constraints of a traditional camping tent. No more muddy, stony, steep and low soils.

The lightweight and design of the tent allows two people to set it up and take it down easily.

2. Product Materials & Specifications:

E. The main frame of the product is made of aluminum alloy, some of the knuckle wrenches are plastic parts.

F. The fabric of the tent is made up of a double layer of thermal insulation and a triple layer silver coating that allows for better resistance over time to friction, rain and sun.

G. The bottom of the tent is foam for insulation, an extra layer to improve comfort and load distribution.

H. The telescopic ladder supports up to 150kg and stretches up to 2m43.

Flysheet: 210D rip-stop polyester PU 3000mm with 3-layer silver coating, UPF50+

Inner lining: 190G rip-stop polycotton PU 2000mm.

Tent Floor Outer Lining: 210D Polyoxford PU 3000mm.

Structure: Aluminum, telescopic aluminum, ladder

Bottom: Heavy-duty 600g/1000D foam flooring.

Bâche : 600D 450G oxford

Specifications 140

Open tent size: 206x138x125cm

Closed tent size: 218x138x22cm

Package size: 227x158x28cm

Net weight: 49 kg (including telescopic ladder)

Gross weight 62 kg

Sec. 3. Component Names:

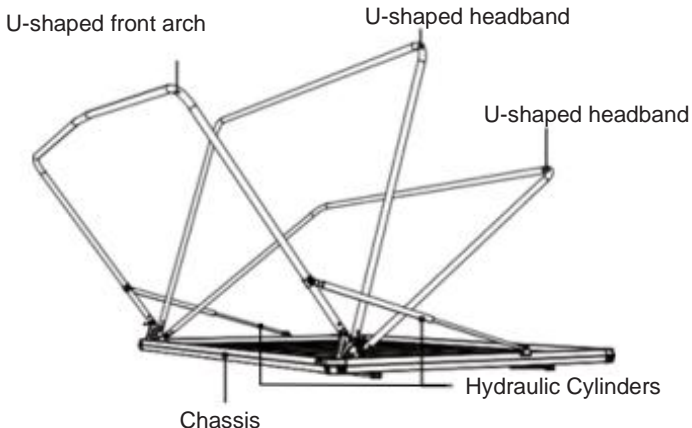

II. Instructions for use:

1. Setting up the tent

Lift the tent to the height of the roof racks and slide it sideways.

Set the tent to a central position on the roof (make sure the tailgate and side doors can be opened).

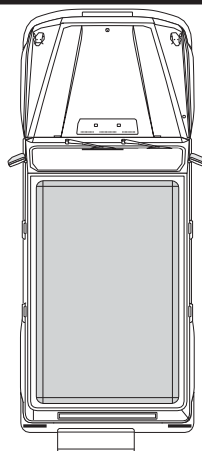

Slide the T-screws into the outer slot of the rail to the desired positions. (As indicated in P1)

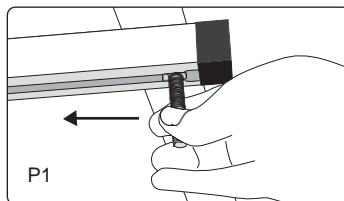

Pass one end of the U-bracket through the screw, place the M8 flat washer, the M8 split washer, screw in the plastic nut and slide it through the center empty slot. (As shown below and P2)

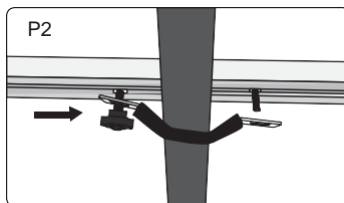

Rondelle plates

Split washer

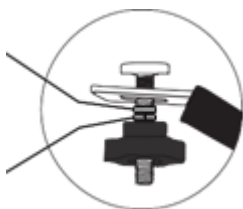

Screw the other side of the U-shaped mounting bracket with the component in the order shown above, and make sure the bracket is tightened (as shown in P3, same operation for the rest).

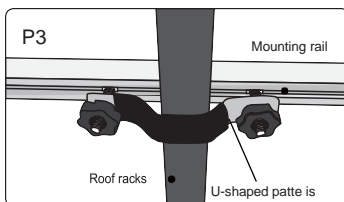

T-bolts should be upright and tightened at the same time to keep them straight.

Tools:



U-shaped leg (4 pieces)

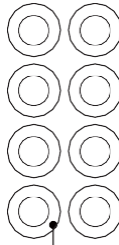

M8 Flat Washer (8 pieces)

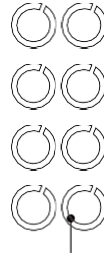

M8 Split Washer (8 pieces)

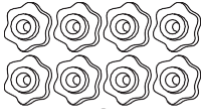

Plastic nut (8 pieces)



T-Screws (8 pieces)

Spare parts and tools:

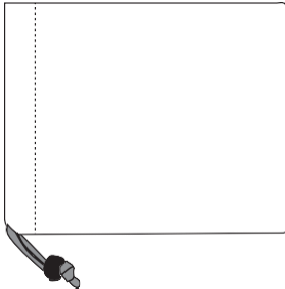

Tool Bag



6 mm hex wrench (1 piece)



M8*35mm T-Bolts (8pcs)

2. Setting up the bivouac

That's it, you've found the ideal spot to bivouac, let's go for the assembly of the camp. Be careful, it goes very fast!

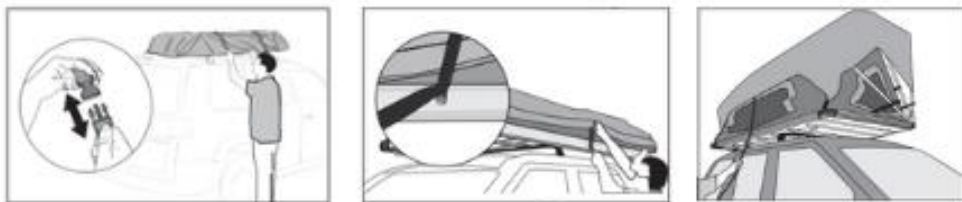

After unclipping the loops around the tent, remove and store the tarp

Detach the strap from the fixing screw.

The tent deploys automatically thanks to the cylinders. You can accompany the strap without holding it back.

Once the tent is deployed, secure the top of the ladder in the slots provided on the aluminum frame.

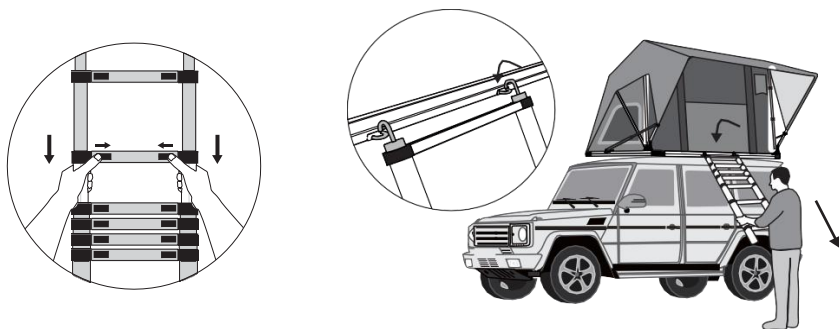

Pull the ladder backwards to deploy it (for added safety, you can secure your ladder to the structure using the strap)

And there you have it, your bivouac is ready, we told you it was fast!



3. Lifting the bivouac

For easy folding, it is advisable not to close the openings in order to let the air in and out as freely as possible (we advise to leave the screens closed). Fold up the shoe storage bags.

Fold the ladder by pressing the 2 rung lock buttons at the same time, and store it (you can leave it in your tent if the height of the vehicle allows it)

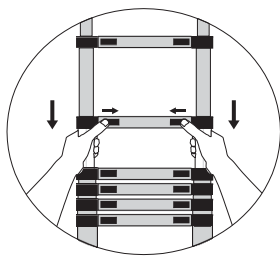

Go to the back of the tent and pull the strap, smoothly, as close to the vehicle as possible to avoid creating too much of a traction angle.

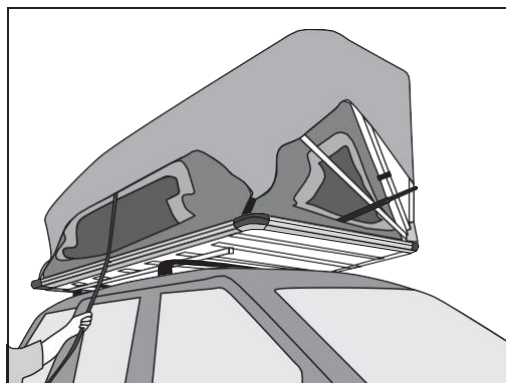

Pull the buckle out of the strap and attach it to the fastening buckle.

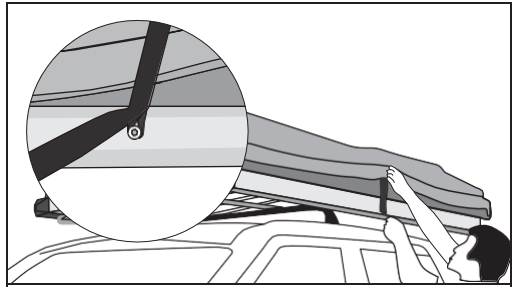

Put the tarpaulin back on, making sure to clip and tighten all the fastening loops.

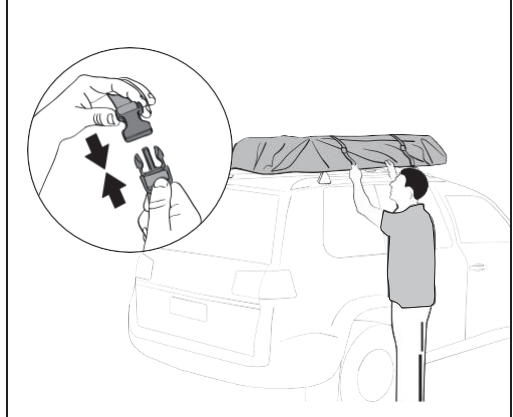

Tent Maintenance:

Dry the tent after use before closing it to prevent the fabric from getting moldy. If you can't dry it before closing, open it later to dry it.

During a long period of non-use of your tent, make sure that it is completely emptied of your personal belongings: sleeping bags, clothes and other belongings.

Do not place heavy objects on the tent when it is closed.

Clean and wipe the tent with a damp cloth. CAUTION No machine washing except for the mattress cover

When using the ladder, always press the 2 pushers on each rung simultaneously in order to unlock without damaging the ladder.

In very windy weather, do not open your tent and find a sheltered pitch.

III. Safety Instructions:

- We advise you NOT to drive above 110 Km/h when your roof tent is installed on the vehicle.
- Before each departure and at regular intervals during the trip, check that your roof tent is firmly attached to the roof racks, and that the tie-down straps are securely fastened. All these checks must be carried out in a safe and suitable location in relation to road safety.
- Do not use your tent if there is visible damage to one or more elements. You should contact us to analyze the problem, especially if it is locks and stowage.
- Make sure the roof racks are properly placed and centered at vehicle level. If the roof tent is not properly attached, it can shift and lead to serious accidents.
- Take into account the change in the weight of your vehicle and adapt your driving behaviour (wind sensitivity, braking behaviour, vehicle height).
- You should always consult the manuals of your vehicle and roof racks in order to follow their instructions for use, these must always accompany you in your vehicle with our BEX auto 140.3 user manual
- Do not use bleach, alcohol or ammonia-based cleaning products on your roof tent, as this may damage it.
- Note the following when using your tent:
 - The height of your vehicle can increase by 90cm (depending on the size of your roof racks)
 - Pay attention to height limits (such as parking lots, low branches, etc.)
 - Wind noise may be generated when riding with your roof tent (whistling type)
 - Remove your tent before using the automatic car wash.
 - For reasons of fuel economy and the safety of other road users, your roof tent and roof racks must be removed when not in use.
 - For your safety, it is imperative that you use the right roof racks for your vehicle.
 - To avoid generating excessive resistance, your roof tent should be set up parallel to the road and not otherwise.
- When getting in and out of the roof tent, always use the ladder provided carefully. Never allow a child to use the ladder alone. Make sure the ladder hooks are in good condition, contact us if you need a replacement.
- Be careful not to use a flame (such as a match, lighter, fire starter, etc.) in or around the roof tent

IV. Important information:

The manufacturer cannot be held responsible for any damage or accident that may occur as a result of failure to follow these instructions, modifications to parts or the use of parts other than the manufacturer's original parts. The warnings, precautions, and instructions in this document do not cover all possible situations, so operators should understand common sense and precautions. It is your responsibility to pass on these instructions to any third party who uses this roof tent, including second-hand sales.

V. Warranty :

The manufacturer's warranty covers manufacturing defects for two years under normal use, is only valid if the instructions and recommendations in this document are followed and applies only to the first owner; used sales are not covered.

ZUSAMMENFASSUNG

Bitte lesen Sie vor dem Gebrauch die "Bedienungsanleitung" sorgfältig durch, um sie ordnungsgemäß zu verwenden.

I. Datenblatt

- 1. Produktmerkmale und Verwendung----- 1
- 2. Materialien und Produktspezifikationen ----- 1
- 3. Namen der Komponenten ----- 1

II. Gebrauchsanweisung

- 4. Zelt aufbauen----- 2
- 5. Aufbau des Biwaks ----- 4
- 6. Anheben des Biwaks----- 5

III. Sicherheitshinweise ----- 7

IV. Wichtige Informationen----- 8

V. Garantie----- 8

I. Datenblatt:

1. Produktmerkmale und Verwendung:

Das halbautomatische Dachzelt ist ein Zelt, das auf dem Dach des Autos montiert wird und durch Aus- und Einfahren von Hydraulikzylindern auf- und zugeklappt werden kann.

Mit unserem Dachzelt erleben Sie die Freuden des Campings im Freien, ohne die Einschränkungen eines traditionellen Campingzeltes. Keine schlammigen, steinigen, steilen und niedrigen Böden mehr.

Das geringe Gewicht und die Konstruktion des Zeltes ermöglichen es zwei Personen, es einfach auf- und abzubauen.

2. Produktmaterialien und Spezifikationen:

- I. Der Hauptrahmen des Produkts besteht aus einer Aluminiumlegierung, einige der Knöchelschlüssel sind Kunststoffteile .
- J. Der Stoff des Zeltes besteht aus einer doppelten Wärmeisolierung und einer dreischichtigen Silberbeschichtung, die eine bessere Beständigkeit gegen Reibung, Regen und Sonne ermöglicht.
- K. Der Boden des Zeltes besteht aus Schaumstoff zur Isolierung, einer zusätzlichen Schicht zur Verbesserung des Komforts und der Lastverteilung
- L. Die Teleskopleiter trägt bis zu 150 kg und ist bis zu 2m43

Außenzelt: 210D Ripstop-Polyester PU 3000mm mit 3-lagiger Silberbeschichtung, UPF50+

Innenfutter: 190 g Ripstop-Polycotton PU 2000 mm.

Außenfutter des Zeltbodens: 210D Polyoxford PU 3000mm.

Struktur: Aluminium, Teleskop-Aluminium, Leiter

Unterseite: Strapazierfähiger 600g/1000D Schaumstoffboden.

Bäche : 600D 450G oxford

Spezifikationen 140

Größe des offenen Zeltes: 206x138x125cm

Größe des geschlossenen Zeltes:

218x138x22cm Verpackungsgröße:

227x158x28cm cm

Nettogewicht: 49 kg (inkl. Teleskopleiter)

Bruttogewicht 62 kg

§ 3. Namen der

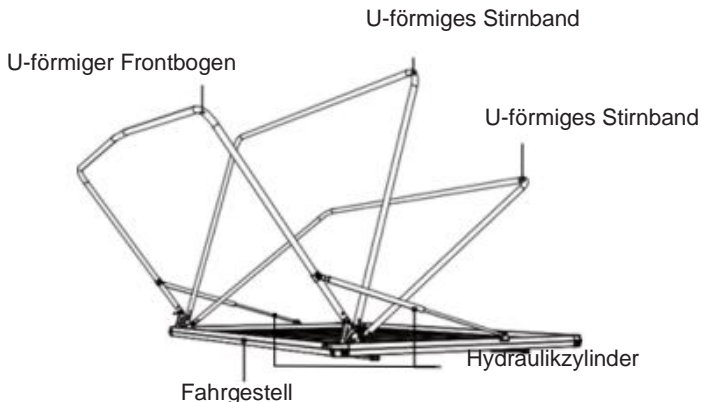

II. Gebrauchsanweisung:

1. Zelt aufbauen

Heben Sie das Zelt auf die Höhe der Dachträger an und schieben Sie es zur Seite.

Stellen Sie das Zelt in eine zentrale Position auf dem Dach ein (stellen Sie sicher, dass die Heckklappe und die Seitentüren geöffnet werden können).

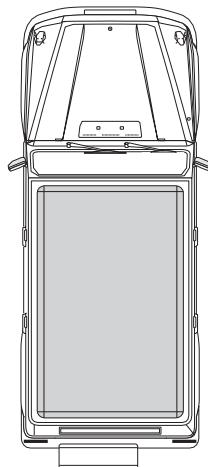
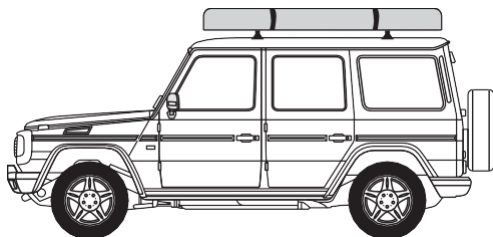

Schieben Sie die T-Schrauben in den äußeren Schlitz der Schiene in die gewünschten Positionen. (Wie in P1 angegeben)

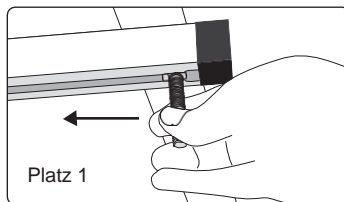

Führen Sie ein Ende des U-Bügels durch die Schraube, setzen Sie die M8-Unterlegscheibe und die M8-Unterlegscheibe ein, schrauben Sie die Kunststoffmutter ein und schieben Sie sie durch den mittleren leeren Schlitz. (Wie unten gezeigt und P2)

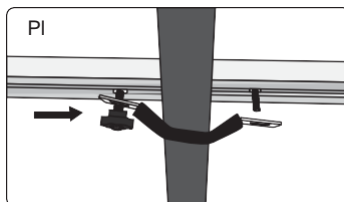

Rondell-Platten

Geteilte Unterlegscheibe

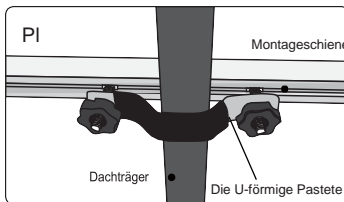
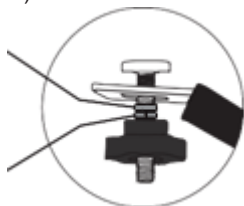

Schrauben Sie die andere Seite der U-förmigen Halterung mit dem Bauteil in der oben gezeigten Reihenfolge und stellen Sie sicher, dass die Halterung festgezogen ist (wie in P3 gezeigt, für den Rest der gleiche Vorgang).

T-Schrauben sollten aufrecht stehen und gleichzeitig angezogen werden, um sie gerade zu halten.

Werkzeuge:



U-förmiges Bein (4 Stück)

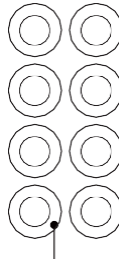

M8
Unterlegscheibe (8 Stück)

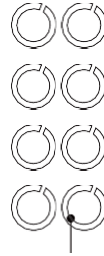

M8 Split Washer (8 Stück)

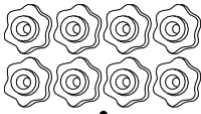

Kunststoffmutter (8 Stück)



T-Schrauben (8 Stück)

Ersatzteile und Werkzeuge:

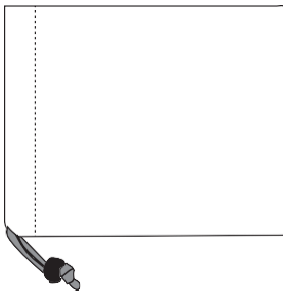

Werkzeugtasche



6 mm Innensechskantschlüssel (1 Stück)



M8 * 35mm T-Schrauben (8 Stück)

2. Aufbau des Biwaks

Das war's, Sie haben den idealen Platz zum Biwakieren gefunden, los geht's mit der Montage des Lagers. Seien Sie vorsichtig, es geht sehr schnell!

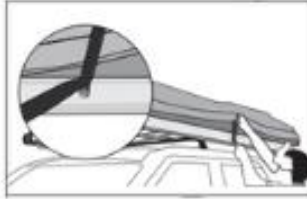

Nachdem Sie die Schlaufen um das Zelt gelöst haben, entfernen Sie die Plane und bewahren Sie sie auf

Lösen Sie den Gurt von der Befestigungsschraube

Das Zelt entfaltet sich dank der Zylinder automatisch. Sie können

Begleiten Sie den Gurt, ohne ihn zurückzuhalten.

Sobald das Zelt aufgestellt ist, befestigen Sie die Oberseite der Leiter in den dafür vorgesehenen Schlitz an Aluminiumrahmen.

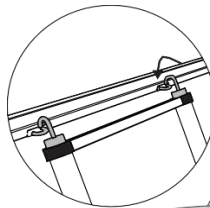
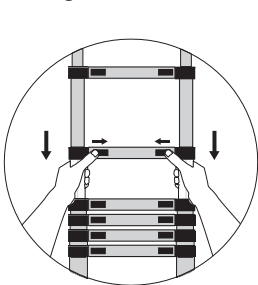

Ziehen Sie die Leiter nach hinten, um sie auszulösen (für zusätzliche Sicherheit können Sie Ihre Leiter mit dem Gurt an der Struktur befestigen)

Und da haben Sie es, Ihr Biwak ist fertig, wir haben Ihnen gesagt, dass es schnell geht!



3. Anheben des Biwaks

Für ein einfaches Zusammenklappen ist es ratsam, die Öffnungen nicht zu schließen, um die Luft möglichst frei ein- und ausströmen zu lassen (wir empfehlen, die Gitter geschlossen zu lassen). Falten Sie die Schuhtaschen zusammen.

Klappen Sie die Leiter zusammen, indem Sie gleichzeitig die 2 Sprossenverriegelungsknöpfe drücken, und verstauen Sie sie (Sie können sie in Ihrem Zelt lassen, wenn die Höhe des Fahrzeugs dies zulässt)

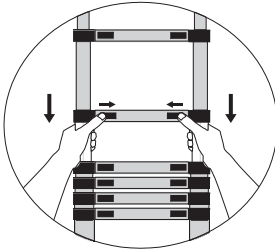

Gehen Sie zur Rückseite des Zeltes und ziehen Sie den Gurt sanft so nah wie möglich an das Fahrzeug heran, um einen zu großen Zugwinkel zu vermeiden.

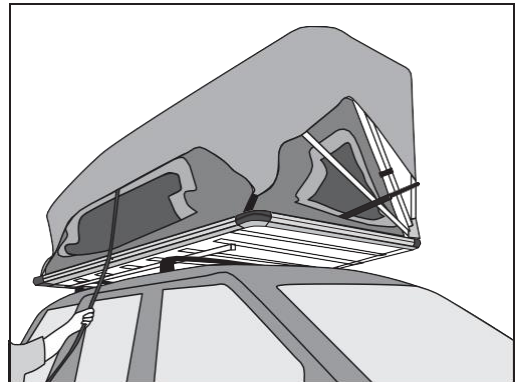

Ziehen Sie die Schnalle aus dem Gurt und befestigen Sie sie an der Verschlusschnalle.

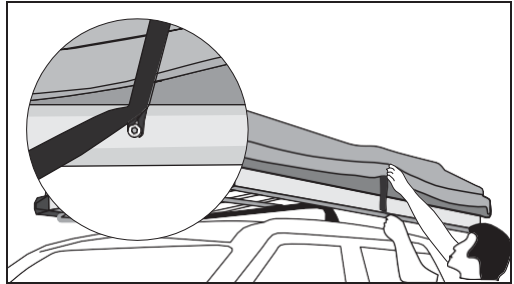

Ziehen Sie die Plane wieder an und achten Sie darauf, dass Sie alle Befestigungsschlaufen einclipsen und festziehen.

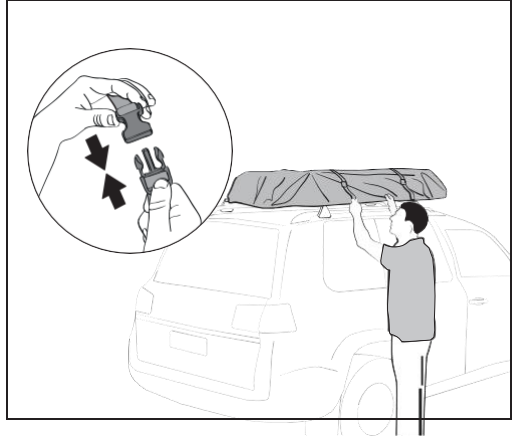

Zelt-Wartung:

Trocknen Sie das Zelt nach dem Gebrauch, bevor Sie es schließen, um zu verhindern, dass der Stoff schimmelt. Wenn du es vor dem Schließen nicht trocknen kannst, öffne es später, um es zu trocknen.

Achten Sie bei längerer Nichtbenutzung Ihres Zeltes darauf, dass es vollständig von Ihren persönlichen Gegenständen geleert wird: Schlafsäcke, Kleidung und andere Gegenstände.

Stellen Sie keine schweren Gegenstände auf das Zelt, wenn es geschlossen ist.

Reinigen und wischen Sie das Zelt mit einem feuchten Tuch ab. **ACHTUNG** Keine Maschinenwäsche außer dem Matratzenbezug

Wenn Sie die Leiter benutzen, drücken Sie immer die 2 Drücker an jeder Sprosse gleichzeitig, um sie zu entriegeln, ohne die Leiter zu beschädigen.

Öffnen Sie bei sehr windigem Wetter Ihr Zelt nicht und suchen Sie sich einen geschützten Stellplatz.

III. Sicherheitshinweise:

- Wir raten Ihnen, NICHT über 110 km/h zu fahren, wenn Ihr Dachzelt auf dem Fahrzeug montiert ist.
- Überprüfen Sie vor jeder Abfahrt und in regelmäßigen Abständen während der Fahrt, ob Ihr Dachzelt fest an den Dachträgern befestigt ist und die Zurrgurte sicher befestigt sind. Alle diese Kontrollen müssen an einem sicheren und für die Straßenverkehrssicherheit geeigneten Ort durchgeführt werden.
- Verwenden Sie Ihr Zelt nicht, wenn ein oder mehrere Elemente sichtbar beschädigt sind. Sie sollten sich mit uns in Verbindung setzen, um das Problem zu analysieren, insbesondere wenn es sich um Schlösser und Stauungen handelt.
- Stellen Sie sicher, dass die Dachträger richtig platziert und auf Fahrzeughöhe zentriert sind. Ist das Dachzelt nicht richtig befestigt, kann es verrutschen und zu schweren Unfällen führen.
- Berücksichtigen Sie die Gewichtsveränderung Ihres Fahrzeugs und passen Sie Ihr Fahrverhalten an (Windempfindlichkeit, Bremsverhalten, Fahrzeughöhe).
- Sie sollten immer die Handbücher Ihres Fahrzeugs und der Dachträger konsultieren, um deren Gebrauchsanweisung zu befolgen, diese müssen Sie immer in Ihrem Fahrzeug mit unserer Bedienungsanleitung BEX auto 140.3 begleiten
- Verwenden Sie keine Reinigungsmittel auf Bleichmittel-, Alkohol- oder Ammoniakbasis für Ihr Dachzelt, da dies das Dachzelt beschädigen kann.
- Beachten Sie bei der Verwendung Ihres Zeltes Folgendes:
 - Die Höhe Ihres Fahrzeugs kann um 90 cm erhöht werden (abhängig von der Größe Ihrer Dachträger)
 - Achten Sie auf Höhenbegrenzungen (z.B. Parkplätze, niedrige Äste etc.)
 - Windgeräusche können entstehen, wenn du mit deinem Dachzelt fährst (pfeifender Typ)
 - Bauen Sie Ihr Zelt ab, bevor Sie die automatische Waschanlage benutzen.
 - Aus Gründen der Kraftstoffeinsparung und der Sicherheit anderer Verkehrsteilnehmer müssen Ihr Dachzelt und Ihre Dachträger bei Nichtgebrauch abgenommen werden.
 - Zu Ihrer Sicherheit ist es zwingend erforderlich, dass Sie die richtigen Dachträger für Ihr Fahrzeug verwenden.
 - Um einen übermäßigen Widerstand zu vermeiden, sollte dein Dachzelt parallel zur Straße aufgestellt werden und nicht anders.
- Beim Ein- und Aussteigen aus dem Dachzelt immer vorsichtig mit der mitgelieferten Leiter umgehen. Erlauben Sie einem Kind niemals, die Leiter alleine zu benutzen. Stellen Sie sicher, dass die Leiterhaken in gutem Zustand sind, kontaktieren Sie uns, wenn Sie einen Ersatz benötigen.
- Achten Sie darauf, keine Flamme (z. B. Streichholz, Feuerzeug, Feueranzünder usw.) im oder um das Dachzelt herum zu verwenden

IV. Wichtige Informationen:

Der Hersteller kann nicht für Schäden oder Unfälle haftbar gemacht werden, die durch die Nichtbeachtung dieser Anweisungen, Änderungen an Teilen oder die Verwendung anderer Teile als der Originalteile des Herstellers entstehen können. Die Warnungen, Vorsichtsmaßnahmen und Anweisungen in diesem Dokument decken nicht alle möglichen Situationen ab, daher sollten Bediener den gesunden Menschenverstand und die Vorsichtsmaßnahmen verstehen. Es liegt in Ihrer Verantwortung, diese Anweisungen an Dritte weiterzugeben, die dieses Dachzelt verwenden, einschließlich Gebrauchtverkäufen.

V. Gewährleistung :

Die Herstellergarantie deckt Herstellungsfehler für zwei Jahre bei normalem Gebrauch ab, ist nur gültig, wenn die Anweisungen und Empfehlungen in diesem Dokument befolgt werden und gilt nur für den Erstbesitzer; Gebrauchte Verkäufe sind nicht abgedeckt.

RESUMEN

Antes de usar, lea atentamente el "Manual de instrucciones" para un uso adecuado.

b. Ficha de datos

- 1. Características y uso del producto ----- 1
- 2. Materiales y especificaciones del producto ----- 1
- 3. Nombres de componentes----- 1

c. Instrucciones de uso

- 1. Montaje de la tienda-----2
- 2. Montaje del vivac-----4
- 3. Levantamiento del vivac-----5

d. Instrucciones de seguridad-----7

e. Información importante-----8

f. Garantía -----8

I. Ficha técnica:

1. Características y uso del producto:

La carpa de techo semiautomática es una carpa que se monta en el techo del automóvil y se puede desplegar y plegar desplegando y retrayendo cilindros hidráulicos.

Con nuestra tienda de campaña de techo experimentará las alegrías de acampar al aire libre, sin las limitaciones de una tienda de campaña tradicional. Se acabaron los suelos fangosos, pedregosos, escarpados y bajos.

La ligereza y el diseño de la tienda permiten que dos personas la monten y desmonten fácilmente.

2. Materiales y especificaciones del producto:

M. El marco principal del producto está hecho de aleación de aluminio, algunas de las llaves de nudillo son piezas de plástico .

N. El tejido de la tienda está compuesto por una doble capa de aislamiento térmico y un recubrimiento de plata de triple capa que permite una mejor resistencia en el tiempo a la fricción, la lluvia y el sol.

O. La parte inferior de la carpa es de espuma para aislar, una capa adicional para mejorar la comodidad y la distribución de la carga

P. La escalera telescópica soporta hasta 150 kg y se estira hasta 2m43

Doble techo: poliéster rip-stop 210D PU 3000mm con recubrimiento de plata de 3 capas, UPF50+

Forro interior: polialgodón rip-stop de 190 g PU 2000 mm.

Revestimiento exterior del piso de la tienda: 210D Polyoxford PU 3000 mm.

Estructura: Aluminio, aluminio telescópico, escalera

Parte inferior: Suelo de espuma de alta resistencia de 600 g/1000D.

Bâche : 600D 450G oxford

Especificaciones 140

Tamaño de la carpa abierta: 206x138x125cm

Tamaño de la carpa cerrada: 218x138x22cm

Tamaño del paquete: 227x158x28cm

Peso neto: 49 kg (incluida la escalera telescópica)

Peso bruto 62 kg

Artículo 3. Nombres de

Diadema en forma de U

Arco delantero en forma de U

Diadema en forma de U

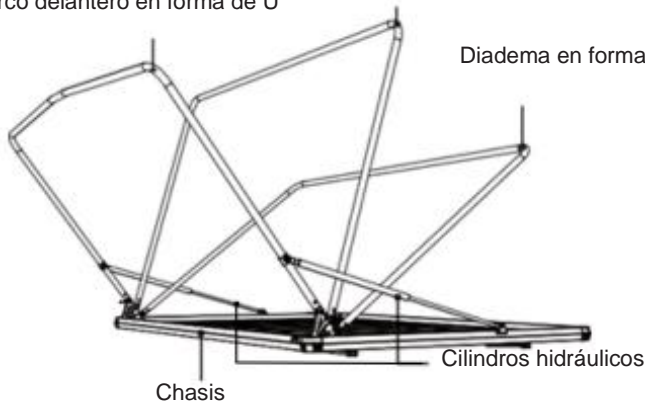

II. Instrucciones de uso:

1. Montaje de la tienda

Levante la carpa a la altura de los portaequipajes y deslícela hacia los lados.

Coloque la tienda en una posición central en el techo (asegúrese de que el portón trasero y las puertas laterales se puedan abrir).

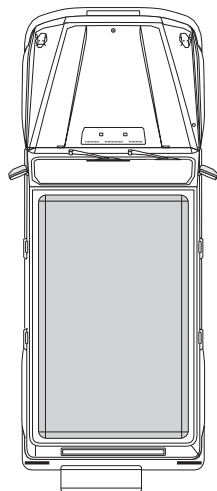
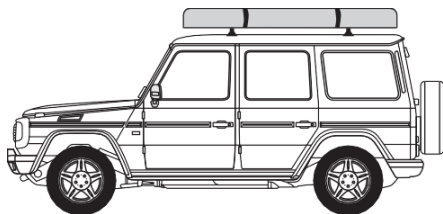

Deslice los tornillos en T en la ranura exterior del riel a las posiciones deseadas. (Como se indica en P1)

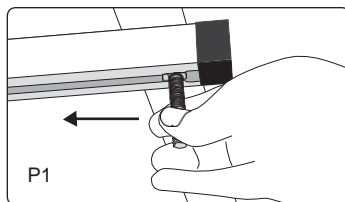

Pase un extremo del soporte en U a través del tornillo, coloque la arandela plana M8, la arandela dividida M8, atornille la tuerca de plástico y deslícela a través de la ranura vacía central. (Como se muestra a continuación y P2)

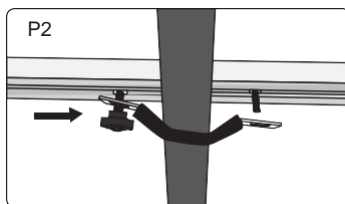

Placas de Rondelle

Arandela dividida

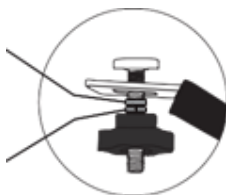

Atornille el otro lado del soporte de montaje en forma de U con el componente en el orden que se muestra arriba y asegúrese de que el soporte esté apretado (como se muestra en P3, la misma operación para el resto).

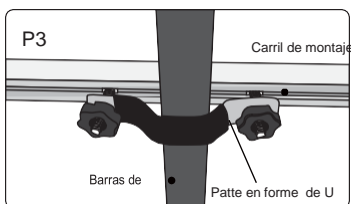

Los pernos en T deben estar en posición vertical y apretados al mismo tiempo para mantenerlos rectos.

Herramientas:



Pata en forma de U
(4 piezas)

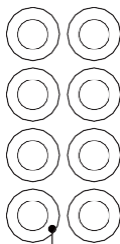

Arandela plana
M8 (8 piezas)

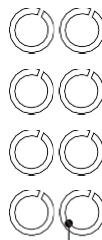

Arandela dividida M8
(8 piezas)

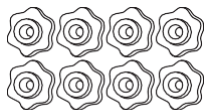

Tuerca de plástico (8 piezas)



Tornillos en T (8 piezas)

Piezas de repuesto y herramientas:

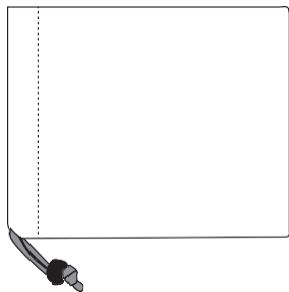

Bolsa de
herramientas



Llave hexagonal de 6 mm (1 pieza)



Pernos en T M8
* 35 mm (8 piezas)

2. Montaje del vivac

Eso es todo, has encontrado el lugar ideal para vivaquear, vamos a por el montaje del campamento. ¡Cuidado, va muy rápido!

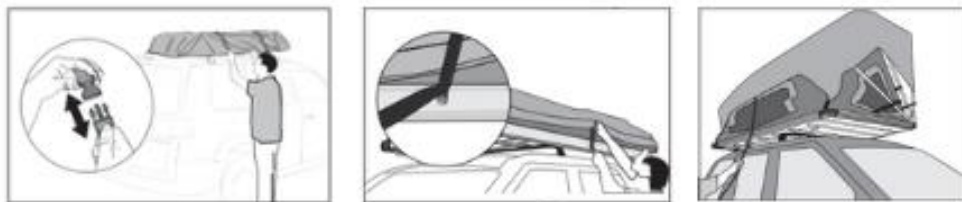

Después de desabrochar los bucles alrededor de la tienda, retire y guarde la lona

Separe la correa del tornillo de fijación

La tienda se despliega automáticamente gracias a los cilindros. Puedes

Acompaña la correa sin sujetarla.

Una vez desplegada la carpa, asegure la parte superior de la escalera en las ranuras provistas en el marco de aluminio.

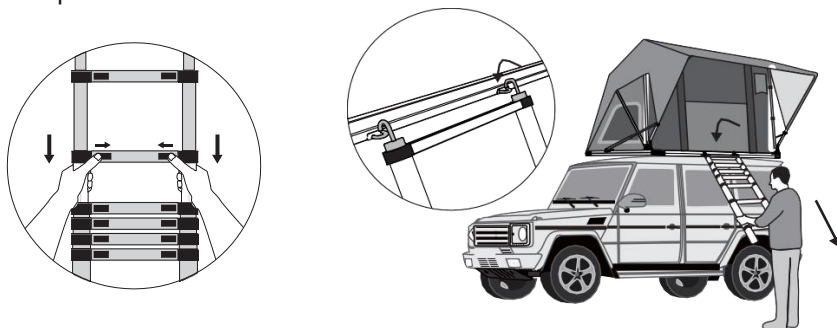

Tire de la escalera hacia atrás para desplegarla (para mayor seguridad, puede asegurar su escalera a la estructura con la correa)

Y ahí lo tienes, tu vivac está listo, ¡te dijimos que era rápido!



3. Levantamiento del vivac

Para facilitar el plegado, es aconsejable no cerrar las aberturas para dejar entrar y salir el aire con la mayor libertad posible (aconsejamos dejar las pantallas cerradas). Dobra las bolsas de almacenamiento de zapatos.

Pliega la escalera presionando los 2 botones de bloqueo de peldaños al mismo tiempo y guárdala (puedes dejarla en tu tienda si la altura del vehículo lo permite)

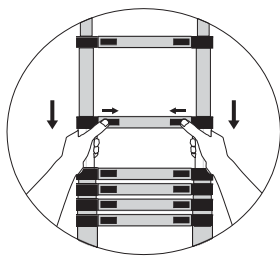

Ve a la parte trasera de la tienda y tira de la correa, suavemente, lo más cerca posible del vehículo para evitar crear un ángulo de tracción demasiado grande.

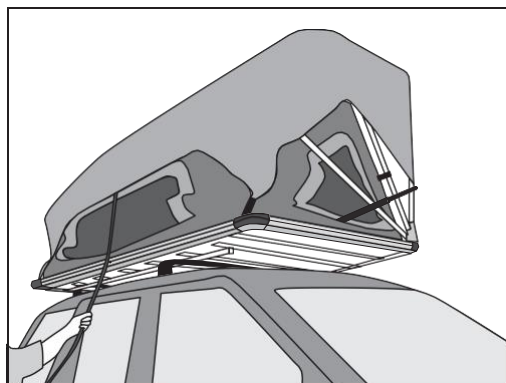

Saque la hebilla de la correa y fíjela a la hebilla de sujeción.

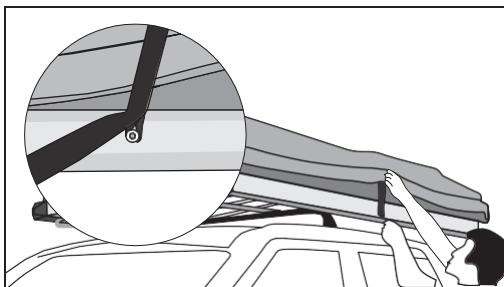

Vuelva a colocar la lona, asegurándose de sujetar y apretar todos los bucles de sujeción.



Mantenimiento de la carpa:

Seque la carpa después de usarla antes de cerrarla para evitar que la tela se emmohezca. Si no puedes secarlo antes de cerrarlo, ábrelo más tarde para secarlo.

Durante un largo período de inactividad de su tienda de campaña, asegúrese de que esté completamente vacía de sus pertenencias personales: sacos de dormir, ropa y otras pertenencias.

No coloque objetos pesados sobre la carpa cuando esté cerrada.

Limpie y limpie la tienda con un paño húmedo. **PRECAUCIÓN** No lavar a máquina, excepto la funda del colchón

Cuando utilice la escalera, presione siempre los 2 pulsadores de cada peldaño simultáneamente para desbloquear sin dañar la escalera.

En climas muy ventosos, no abra su tienda y busque una parcela protegida.

III. Instrucciones de seguridad:

- Te aconsejamos que NO conduzcas a más de 110 Km/h cuando tu tienda de techo esté instalada en el vehículo.

- Antes de cada salida y a intervalos regulares durante el viaje, compruebe que su tienda de campaña esté firmemente sujeta a las barras de techo y que las correas de amarre estén bien sujetas. Todos estos controles deben realizarse en un lugar seguro y adecuado en relación con la seguridad vial.

- No utilices tu tienda de campaña si hay daños visibles en uno o varios elementos. Debes ponerte en contacto con nosotros para analizar el problema, sobre todo si se trata de cerraduras y estiba.

- Asegúrese de que los portaequipajes estén colocados correctamente y centrados al nivel del vehículo. Si la carpa de techo no está bien colocada, puede moverse y provocar accidentes graves.

- Ten en cuenta el cambio en el peso de tu vehículo y adapta tu comportamiento de conducción (sensibilidad al viento, comportamiento de frenado, altura del vehículo).

- Siempre debes consultar los manuales de tu vehículo y portaequipajes para poder seguir sus instrucciones de uso, estos siempre deben acompañarte en tu vehículo con nuestro manual de usuario BEX auto 140.3

- No utilices lejía, alcohol o productos de limpieza a base de amoníaco en tu tienda de campaña, ya que esto puede dañarla.

- Ten en cuenta lo siguiente cuando utilices tu tienda de campaña:

- La altura de su vehículo puede aumentar en 90 cm (dependiendo del tamaño de sus portaequipajes)
- Preste atención a los límites de altura (como estacionamientos, ramas bajas, etc.)
- Es posible que se genere ruido del viento cuando se viaja con su carpa de techo (tipo silbido)
- Retira tu tienda de campaña antes de usar el túnel de lavado automático.
- Por razones de ahorro de combustible y seguridad de otros usuarios de la carretera, la carpa de techo y los portaequipajes deben retirarse cuando no estén en uso.
- Por su seguridad, es imperativo que utilice los portaequipajes adecuados para su vehículo.
- Para evitar generar una resistencia excesiva, su carpa de techo debe instalarse paralela a la carretera y no de otra manera.

- Al entrar y salir de la carpa del techo, siempre use la escalera provista con cuidado. Nunca permita que un niño use la escalera solo. Asegúrese de que los ganchos de la escalera estén en buenas condiciones, contáctenos si necesita un reemplazo.

- Tenga cuidado de no usar una llama (como un fósforo, un encendedor, un iniciador de fuego, etc.) dentro o alrededor de la carpa del techo

IV. Información importante:

El fabricante no se hace responsable de ningún daño o accidente que pueda ocurrir como resultado del incumplimiento de estas instrucciones, modificaciones en las piezas o el uso de piezas que no sean las piezas originales del fabricante. Las advertencias, precauciones e instrucciones de este documento no cubren todas las situaciones posibles, por lo que los operadores deben comprender el sentido común y las precauciones. Es su responsabilidad transmitir estas instrucciones a cualquier tercero que utilice esta carpa de techo, incluidas las ventas de segunda mano.

V. Garantía :

La garantía del fabricante cubre los defectos de fabricación durante dos años en condiciones normales de uso, solo es válida si se siguen las instrucciones y recomendaciones de este documento y se aplica solo al primer propietario; las ventas de segunda mano no están cubiertas.